

**L855**



**Návod k obsluze**

**Posilovací lavice BH FITNESS L855  
bench v negativním úhlu**

## BEZPEČNOSTNÍ POKYNY

Před montáží a používáním trenažéru si prosím pečlivě přečtete tyto pokyny. Obsahují důležité informace pro vaši bezpečnost a pro používání a údržbu trenažéru.

Pokyny uschovejte pro budoucí využití a rady k údržbě i pro objednávání náhradních dílů.



### **POZOR:**

- Toto zařízení lze používat pouze k určenému účelu, tj. fyzickému cvičení.

Jakékoli jiné použití trenažéru je zakázáno a může být nebezpečné. Výrobce neodpovídá za poškození nebo zranění způsobená nesprávným používáním zařízení.

- Zařízení používejte na pevném a rovném povrchu.
- Kolem trenažéru musí zůstat alespoň 1 metru volného prostoru.
- Zařízení je navrženo v souladu s nejnovějšími bezpečnostními normami.
- Toto zařízení vyhovuje normě EN 957. Je vhodné pro profesionální použití s hmotností uživatele do 150 kg.

Nesprávné opravy a/nebo úpravy trenažéru (např. odstranění dílů) mohou ohrozit bezpečnost uživatele.

- Poškozené součásti mohou ohrozit vaši bezpečnost a/nebo snížit životnost zařízení.

Z tohoto důvodu musí být poškozené díly neprodleně vyměněny a zařízení nesmí být používáno, dokud není opraveno. Používejte pouze originální náhradní díly BH.

- Pokud je zařízení pravidelně používáno, důkladně kontrolujte všechny součásti každé 1 - 2 měsíce a věnujte zvláštní pozornost dotažení matic a šroubů.

- Před zahájením cvičební se poradte se svým lékařem, abyste se ujistili, že můžete trenažér používat.

Cvičte na doporučené úrovni od lékaře nebo trenéra, nepřemáhejte se. Nesprávné nebo nadměrné cvičení může poškodit vaše zdraví.





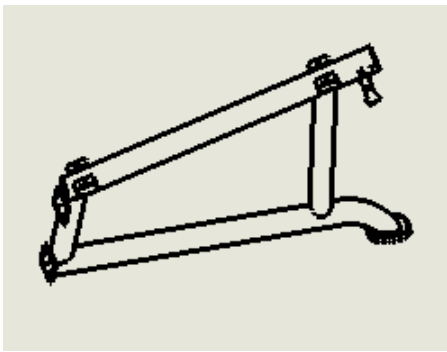
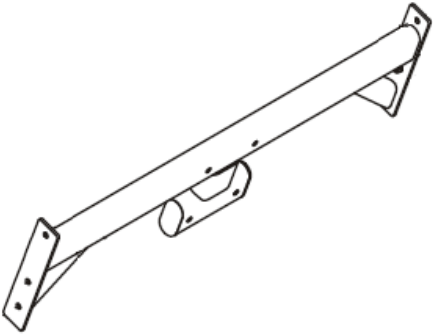
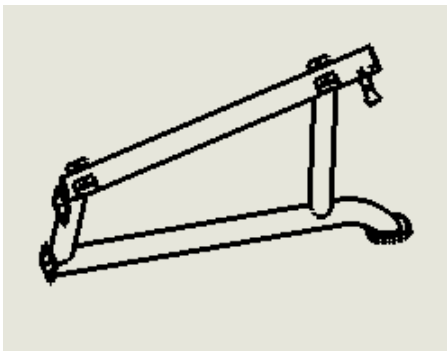
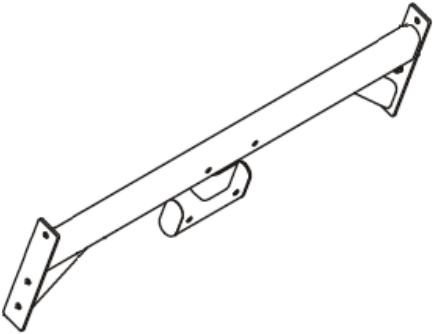
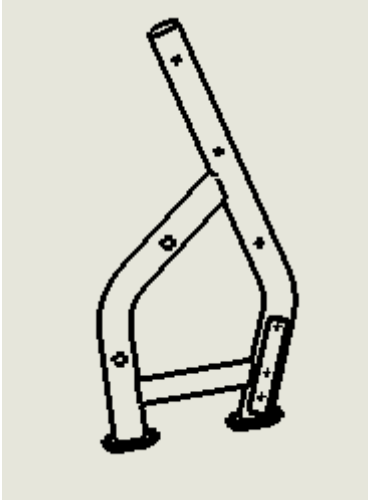
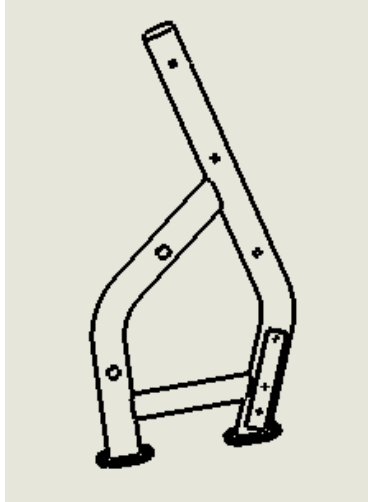
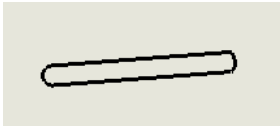
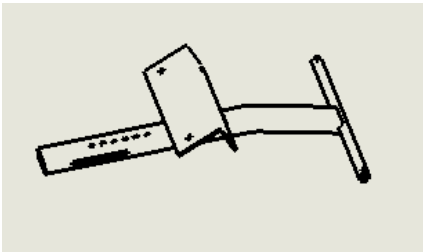

- Věnujte velkou pozornost pokynům trenéra.

**Při montáži trenažéru je doporučena pomoc druhé osoby.**

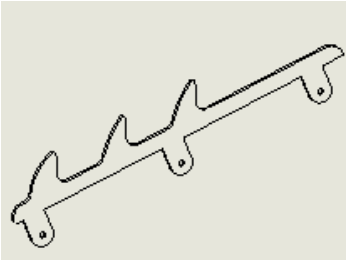

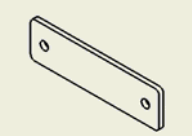

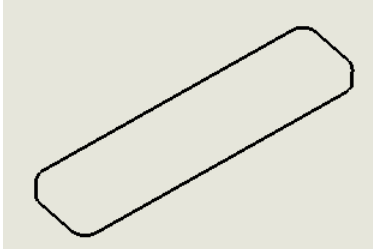
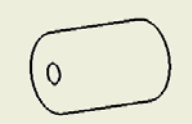









Vyjměte jednotku z krabice a zkontrolujte jednotlivé součásti podle seznamu na obr. A a obr. B, abyste se ujistili, že nechybějí žádné díly.

Obr. A

N°		✓	N°		✓
1		1	2		1
3		1	4		1
5		4	6		1

9		2	10		12
12		2	13		2
14		1	15		1
16		2	19		4
22		4			

Obr. B

N°					
23	 M12x30	4	24	 M10x30	8
25	 M10x75	2	26	 M10x80	8
27	 M12x70	6	30	 M12	6
29	 M10	8	32	 M10x30	2
31	 M10	26	39	 D6	2
36	 M12	4	40	 M6x15	1

## MONTÁŽNÍ POKYNY

**POZNÁMKA:** Popis částí na obrázcích vždy odpovídá poloze, kterou uživatel zaujímá při cvičení.

Obr. 1

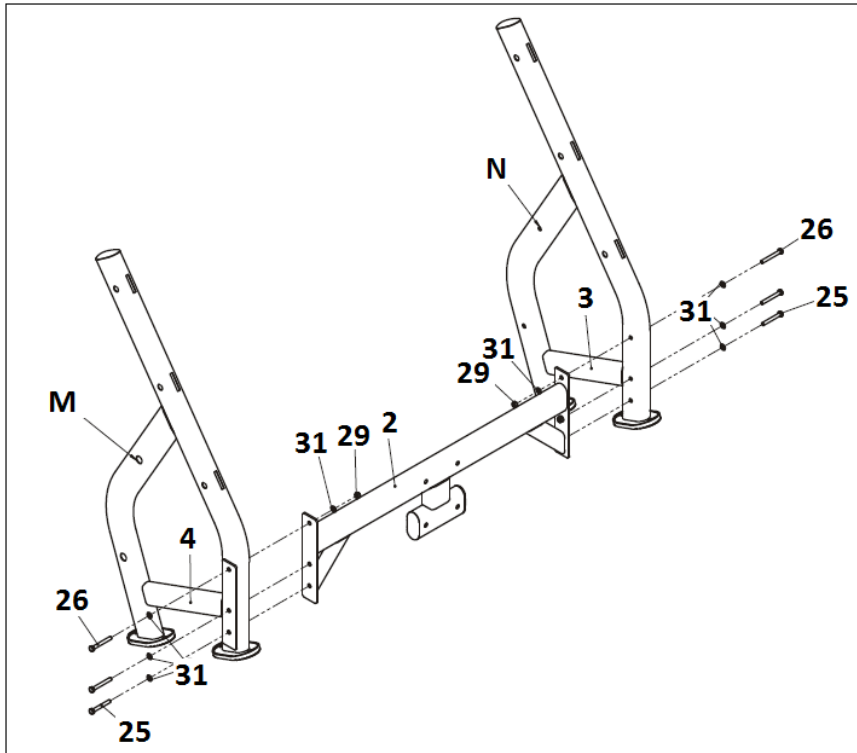

Nosnou tyč (3) opřete o zem a označte polohu otvoru (M).

Umístěte držák (2) a zajistěte jej pomocí šroubů (26), podložek (31) a matic (29). Spodní šroub (25) zajistěte podložkou (31).

Dále namontujte nosnou tyč (4) a označte polohu otvoru (N).

Zajistěte středový držák (2) šrouby (26), podložkami (31) a maticemi (29). Spodní šroub (25) zajistěte podložkou (31).

Obr. 2

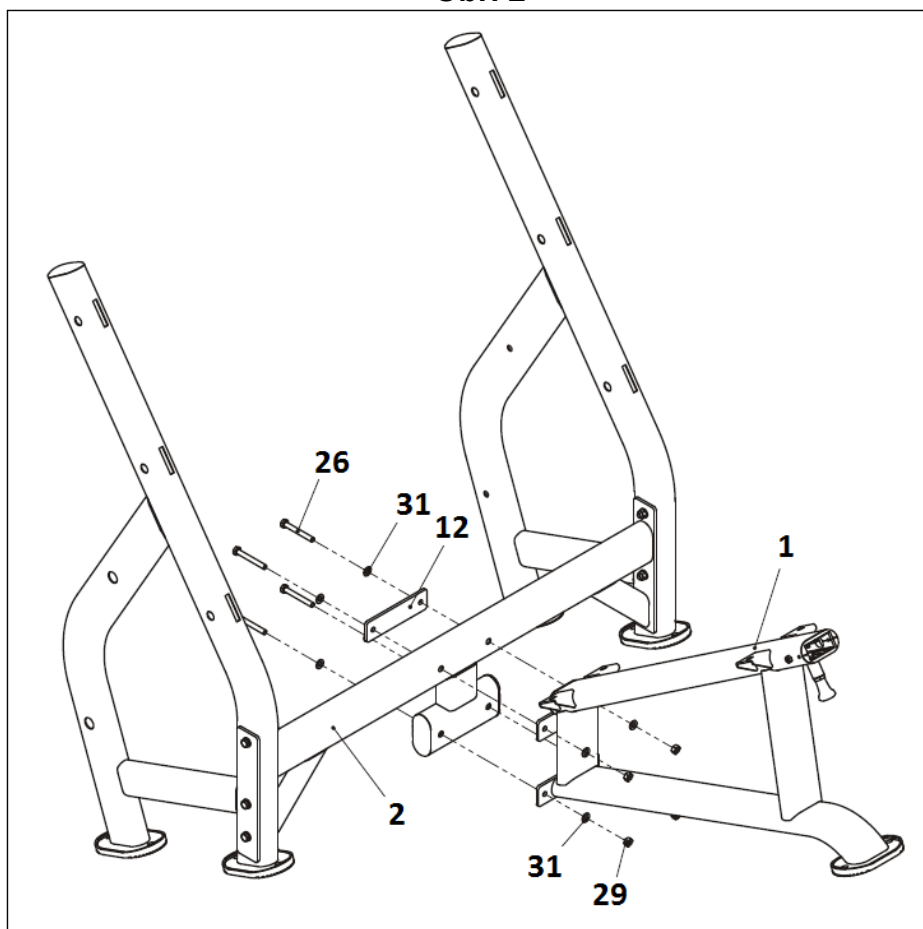

Umístěte podpěru zádové opěrky (1) na středový držák (2), nasadte přídržné desky (12) a zajistěte je pomocí šroubů (26), podložek (31) a matic (29).

Obr. 3

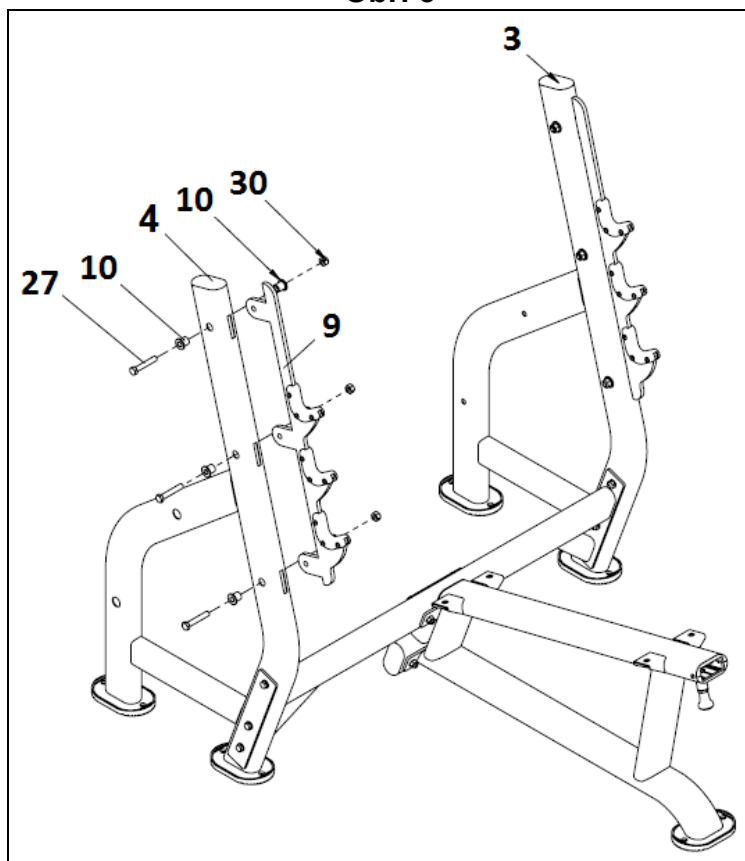

Volič výšky (9) umístěte na nosnou tyč (4).

Nasaďte distanční podložky (10) a připevněte je k držáku (4) šrouby (27) a maticemi (30).

Poté umístěte volič výšky (9) na nosnou tyč (3).

Nasaďte distanční podložky (10) a připevněte je k držáku (3) šrouby (27) a maticemi (30).



Obr. 4

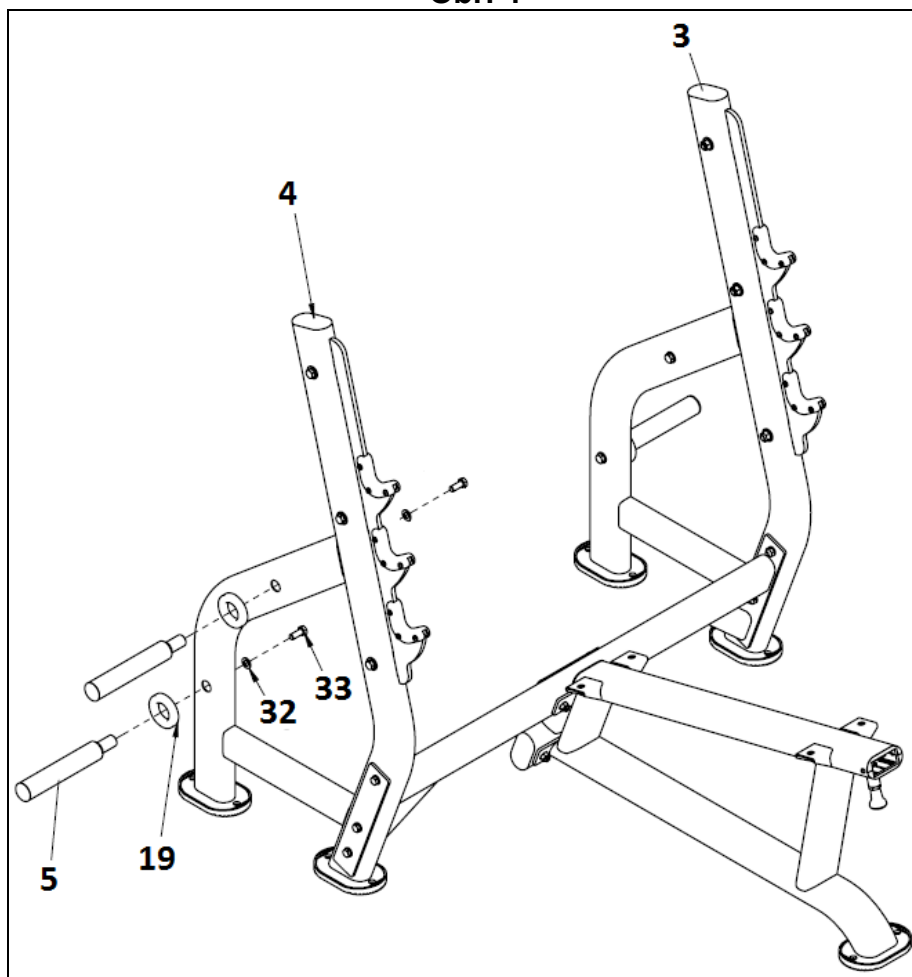

Hřídel držáku závaží (5) vložte do otvoru na držáku (4) a zajistěte ji pomocí šroubu (23) a podložky (32). Pomocí trochy mýdlové vody vložte záračku závaží (19).

Obr. 5

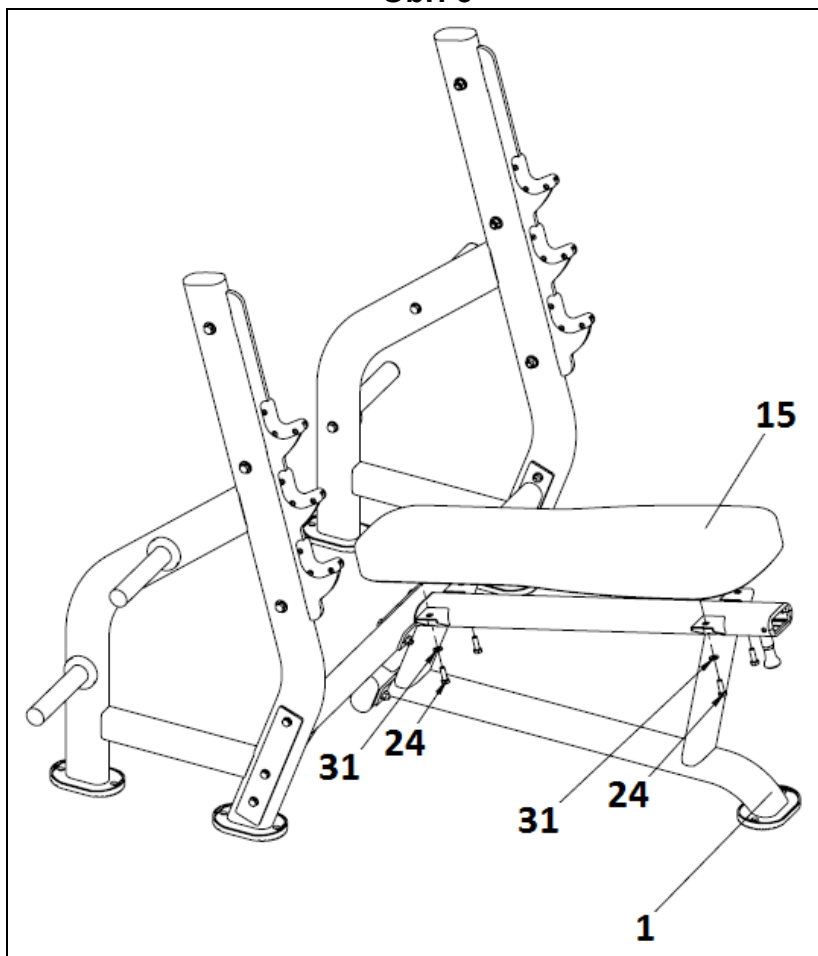

Zádovou opěrku (15) umístěte na podpěru opěrky (1) a zajistěte ji šrouby (24) a podložkami (31).

Obr. 6

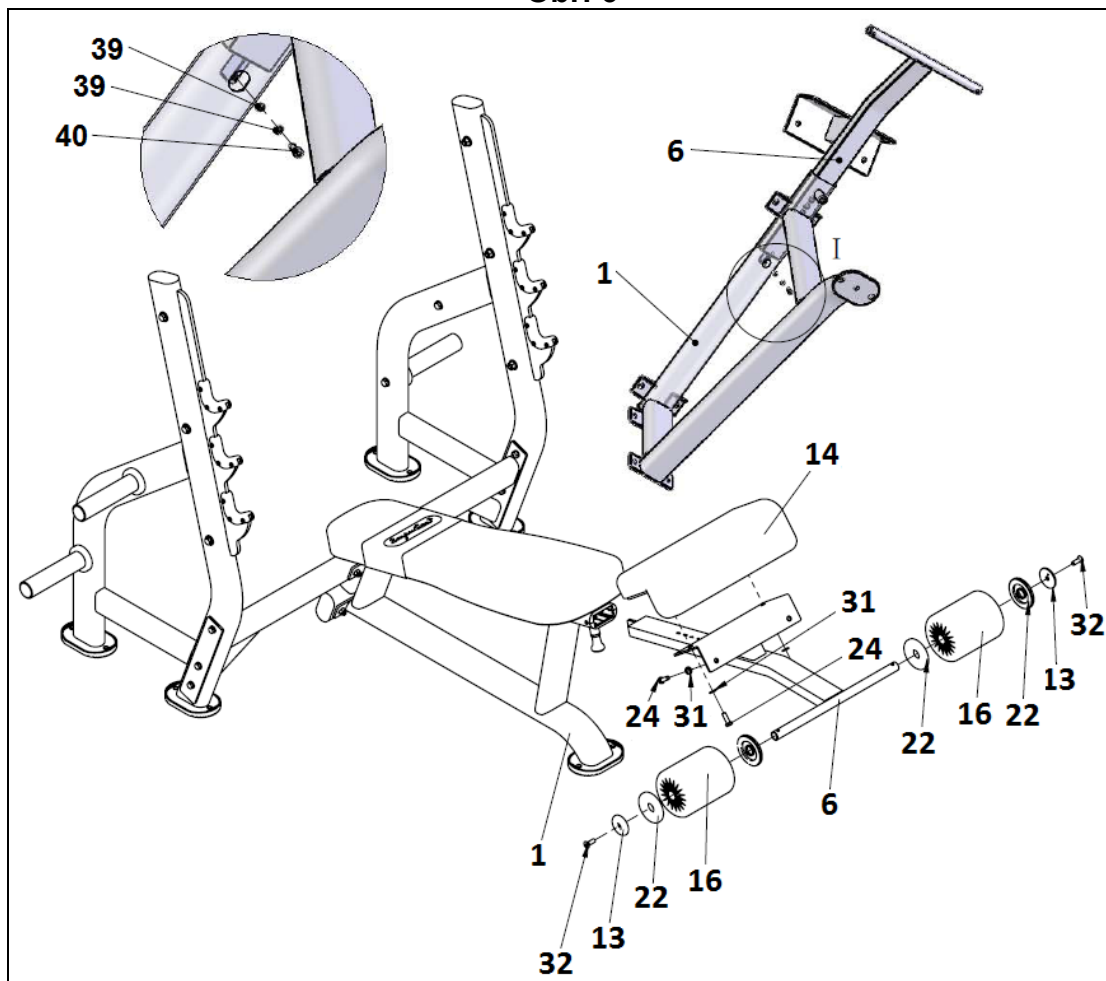

Podložku (14) umístěte na držák a zajistěte ji pomocí šroubů (24) a podložek (31).

Na pravý konec hřídele (6) nasadte podložku (22), válečkovou podložku (16), podložky (22) a (13) a zajistěte je šroubem (32).

Stejně postupujte na levé straně.

Vložte trubku (6) a uvolněte aretační šroub (8), poté nasadte šroub (40) a podložky (39).

### **VELMI DŮLEŽITÉ:**

Po dokončení montáže trenažéru zkontrolujte, zda jsou namontovány všechny šrouby a zda jsou pevně utaženy.

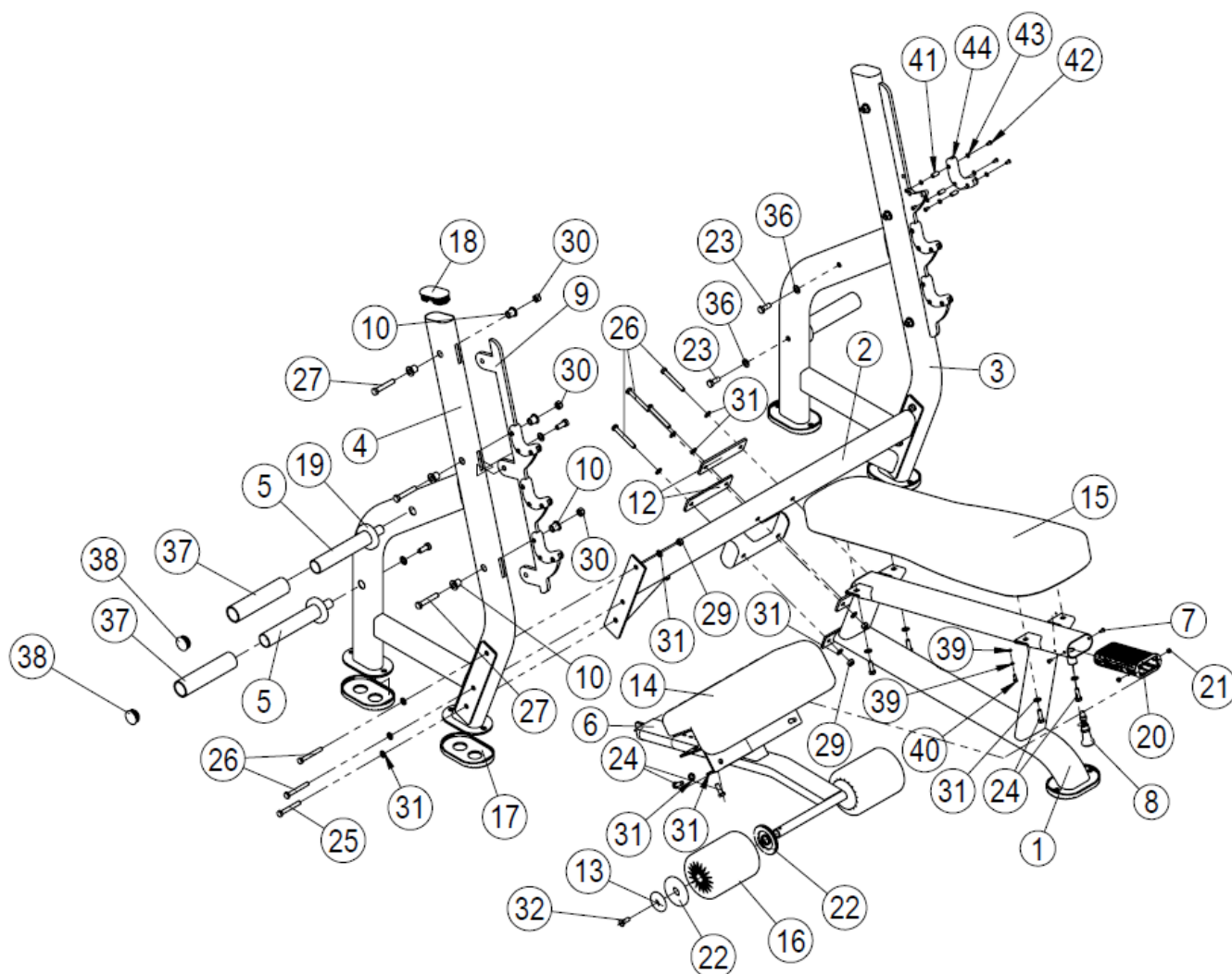

Dovozce a distributor pro  
 Českou a Slovenskou republiku  
 Trinteco spol. s r.o.  
 Na Strži 2102/61a,  
 140 00 Praha 4 – Krč  
 IČ: 052 54 175  
 DIČ:CZ05254175



Dovozce a distributor pro Českou a Slovenskou republiku  
 Trinteco spol. s r.o.  
 Na Strži 2102/61a, 140 00 Praha 4 – Krč  
 IČ: 052 54 175 DIČ:CZ05254175

Email: [info@trinteco.cz](mailto:info@trinteco.cz)  
 Telefon: +420 725 552 257